

Dell™ Latitude™ E5410/E5510

Información sobre funciones e instalación

Latitude E5410: vista frontal

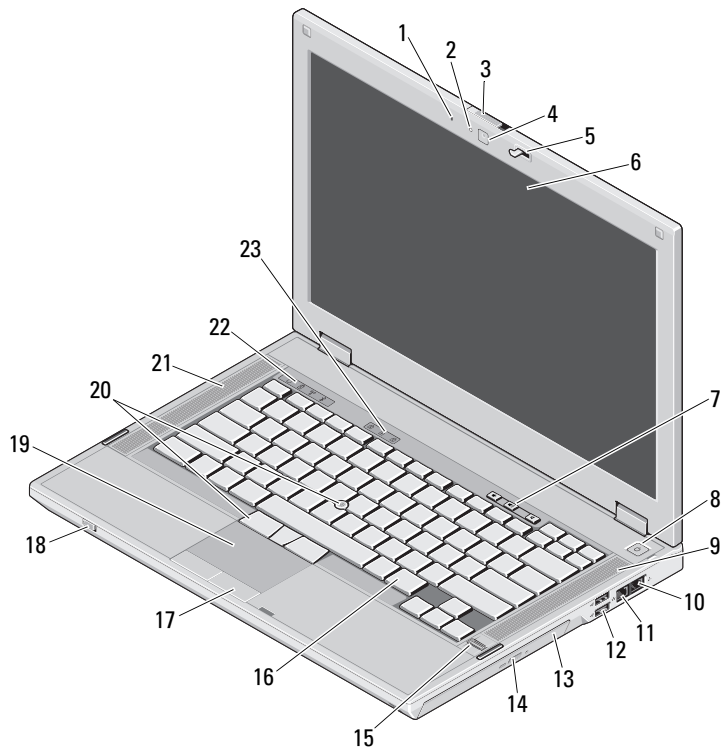

Acerca de los avisos



AVISO: un mensaje de AVISO indica el riesgo de daños materiales, lesiones o incluso la muerte.

- 1 Micrófono incorporado
- 2 LED de estado de la cámara (opcional)
- 3 Seguro de liberación de la pantalla
- 4 Cámara (opcional)
- 5 Seguro de la pantalla
- 6 Pantalla
- 7 Botones de control de volumen
- 8 Botón de encendido
- 9 Altavoz derecho
- 10 Conector de módem (opcional)
- 11 Conector de red
- 12 Conectores USB 2.0 (2)
- 13 Unidad óptica
- 14 Botón de expulsión de la unidad óptica
- 15 Lector de huellas dactilares (opcional)
- 16 Teclado
- 17 Botones de la superficie táctil
- 18 Conmutador inalámbrico
- 19 Superficie táctil
- 20 Palanca de seguimiento y botones de la palanca de seguimiento (opcional)
- 21 Altavoz izquierdo
- 22 Luces de estado del dispositivo
- 23 Indicadores luminosos de estado del teclado



Modelos reglamentarios: P06G y P05F

Tipos reglamentarios: P06G001 y P05F001

Mayo de 2010



01V5TVA01

Latitude E5410: vista posterior

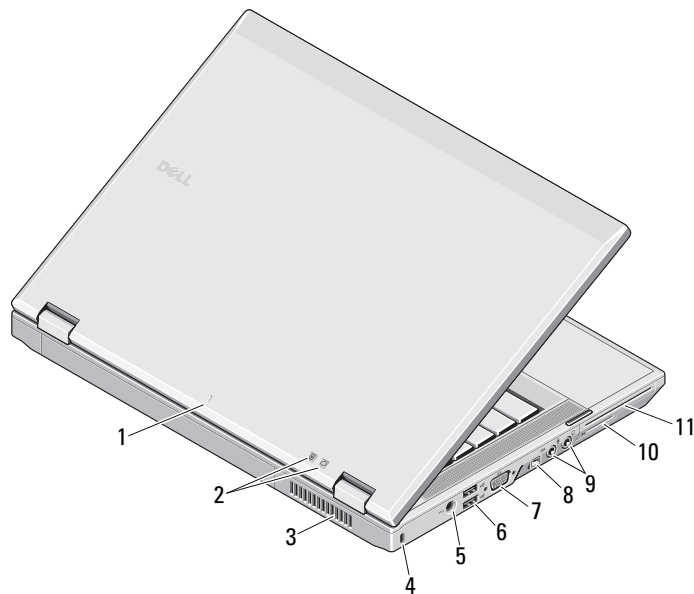

- 1 Marca de alineación del acoplamiento
- 2 Indicadores luminosos de estado de la alimentación y de la batería
- 3 Rejilla de ventilación
- 4 Ranura para cable de seguridad
- 5 Conector del adaptador de CA
- 6 Conectores USB 2.0 (2)
- 7 Conector de vídeo (VGA)
- 8 Conector IEEE 1394a
- 9 Conectores de audio
- 10 Ranura para tarjetas multimedia
- 11 Ranura para tarjetas PC, Smart y ExpressCard



AVISO: no introduzca objetos ni permita que el polvo se acumule en las rejillas de ventilación ni las bloquee. No guarde el ordenador Dell en un entorno con flujo de aire limitado, como por ejemplo un maletín cerrado, mientras está en marcha. La circulación restringida de aire podría dañar el ordenador o provocar un incendio. El ordenador pone en marcha el ventilador cuando alcanza cierta temperatura. El ruido de los ventiladores es normal y no indica ningún problema del ordenador o de los ventiladores.

Latitude E5510: vista frontal

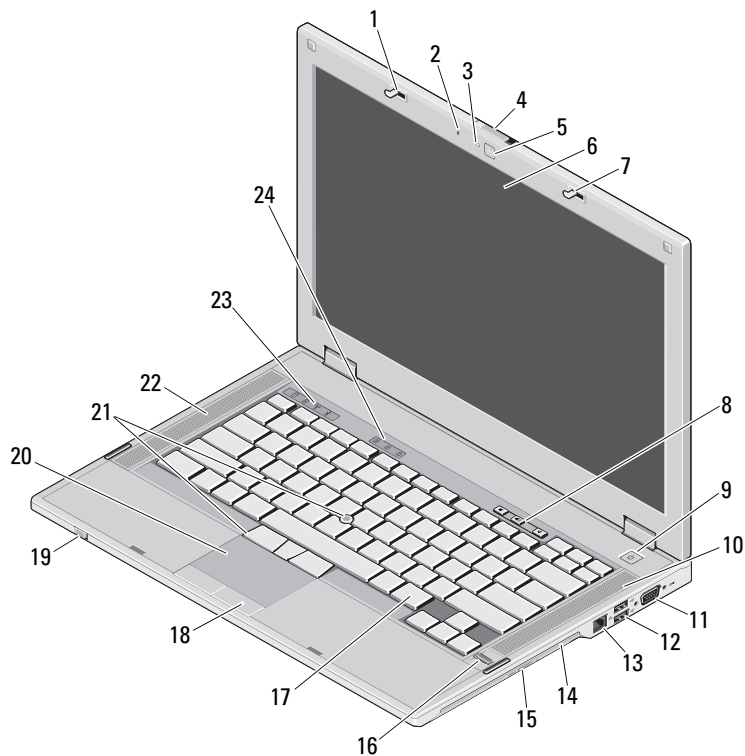

- 1 Seguro de la pantalla
- 2 Micrófono incorporado
- 3 LED de estado de la cámara (opcional)
- 4 Seguro de liberación de la pantalla
- 5 Cámara (opcional)
- 6 Pantalla
- 7 Seguro de la pantalla
- 8 Botones de control de volumen
- 9 Botón de encendido
- 10 Altavoz derecho
- 11 Conector serie
- 12 Conectores USB 2.0 (2)
- 13 Conector de red
- 14 Unidad óptica
- 15 Botón de expulsión de la unidad óptica
- 16 Lector de huellas dactilares (opcional)
- 17 Teclado
- 18 Botones de la superficie táctil
- 19 Conmutador inalámbrico
- 20 Superficie táctil
- 21 Palanca de seguimiento y botones de la palanca de seguimiento (opcional)
- 22 Altavoz izquierdo
- 23 Luces de estado del dispositivo
- 24 Indicadores luminosos de estado del teclado

Latitude E5510: vista posterior

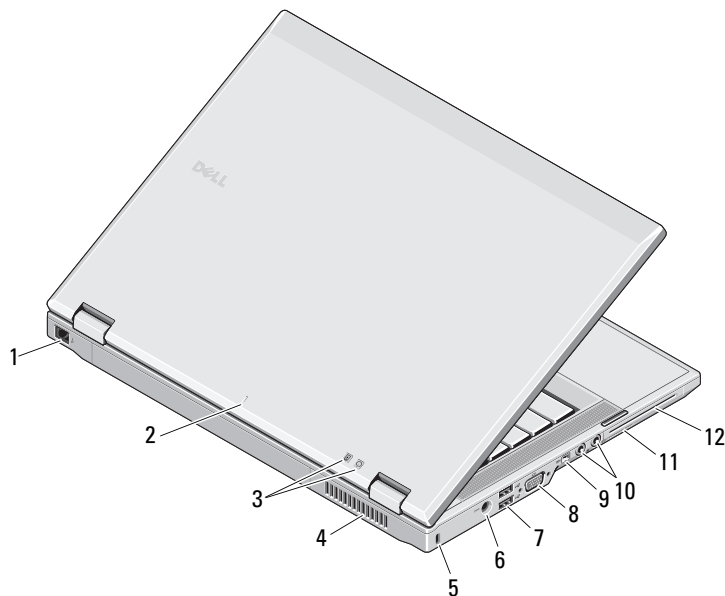

- 1 Conector de módem (opcional)
- 2 Marca de alineación del acoplamiento
- 3 Indicadores luminosos de estado de la alimentación y de la batería
- 4 Rejilla de ventilación
- 5 Ranura para cable de seguridad
- 6 Conector del adaptador de CA
- 7 Conectores USB 2.0 (2)
- 8 Conector de vídeo (VGA)
- 9 Conector IEEE 1394a
- 10 Conectores de audio
- 11 Ranura para tarjetas multimedia
- 12 Ranura para tarjetas PC, Smart y ExpressCard



AVISO: no introduzca objetos ni permita que el polvo se acumule en las rejillas de ventilación ni las bloquee. No guarde el ordenador Dell en un entorno con flujo de aire limitado, como por ejemplo un maletín cerrado, mientras está en marcha. La circulación restringida de aire podría dañar el ordenador o provocar un incendio. El ordenador pone en marcha el ventilador cuando alcanza cierta temperatura. El ruido de los ventiladores es normal y no indica ningún problema del ordenador o de los ventiladores.

Configuración rápida



AVISO: antes de iniciar cualquiera de los procedimientos descritos en esta sección, lea la información de seguridad suministrada con el ordenador. Para obtener información adicional acerca de prácticas recomendadas, visite www.dell.com/regulatory_compliance.



AVISO: el adaptador de CA funciona con tomas de alimentación eléctrica de todo el mundo. No obstante, los conectores de alimentación y las cajas de enchufes varían de un país a otro. El uso de un cable incompatible o la conexión incorrecta del cable a la caja de enchufes o a la toma eléctrica puede dañar el equipo o provocar un incendio.



PRECAUCIÓN: al desconectar el cable del adaptador de CA del ordenador, sujételo por el conector (no por el propio cable) y tire firmemente pero con cuidado para no dañar el cable. Cuando enrolle el cable del adaptador de CA, asegúrese de seguir el ángulo del conector del adaptador de CA para evitar que se dañe el cable.



NOTA: es posible que algunos dispositivos no estén incluidos si no los ha pedido.

1

Conecte el adaptador de CA al conector del adaptador de CA del ordenador portátil y a un enchufe eléctrico.

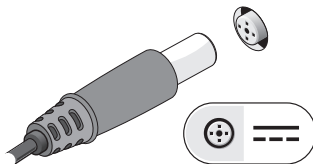

2

Conecte el cable de red (opcional).

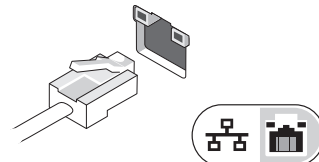

3

Conecte los dispositivos USB, como un ratón o un teclado (opcional).

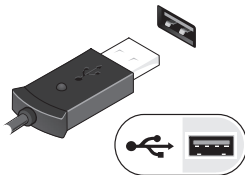

4

Conecte los dispositivos IEEE 1394a, como un reproductor de DVD (opcional).

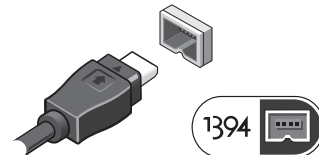

5

Para encender el ordenador, abra la pantalla y pulse el botón de encendido.

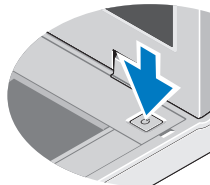

NOTA: se recomienda que encienda y apague el ordenador al menos una vez antes de instalar cualquier tarjeta o conectar el ordenador a un dispositivo de acoplamiento u a otro dispositivo externo, como una impresora.

Especificaciones

 **NOTA:** las ofertas pueden variar según la región. Para obtener más información acerca de la configuración del ordenador, haga clic en **Inicio** → **Ayuda y soporte técnico** y seleccione la opción para ver información sobre el ordenador.

Información del sistema

Tipo de procesador	Intel® Core™ series i3, i5 ei7 Intel Celeron™
Conjunto de chips	Conjunto de chips Intel HM55 Express

Vídeo

Tipo de vídeo	Vídeo Intel UMA
Bus de datos	Vídeo integrado
Controladora de vídeo	Acelerador de medios gráficos HD de Intel

Memoria

Conectores de módulo de memoria	Dos ranuras SODIMM
Capacidad del módulo de memoria	1 GB, 2 GB, 4 GB y 8 GB
Tipo de memoria	DDR3 SDRAM de 1333 MHz (funcionando a 1066 MHz)
Memoria mínima	1 GB
Memoria máxima	8 GB

NOTA: solo los sistemas operativos de 64 bits admiten memoria de más de 4 GB.

Batería

Tipo	De ión de litio “inteligente” de 4, 6 ó 9 celdas
Dimensiones	
Altura	
4 y 6 celdas	19,80 mm (0,78 pulgadas)
9 celdas	21,10 mm (0,83 pulgadas)
Anchura	
4 y 6 celdas	206,00 mm (8,11 pulgadas)
9 celdas	224,00 mm (8,82 pulgadas)
Profundidad	
4 y 6 celdas	54,00 mm (2,12 pulgadas)
9 celdas	76,00 mm (2,99 pulgadas)
Peso	
4 celdas	252 g (0,55 lb)
6 celdas	326 g (0,72 lb)
9 celdas	487 g (1,07 lb)
Voltaje	
4 celdas	14,8 VCC
6 y 9 celdas	11,1 VCC
Intervalo de temperatura	
En funcionamiento	De 0 °C a 35 °C (de 32 °F a 95 °F)
En almacenamiento	De -40 °C a 65 °C (de -40 °F a 149 °F)
Batería de tipo botón	Batería de tipo botón de litio CR2032 de 3 V

Adaptador de CA	
Voltaje de entrada	100 VCA–240 VCA
Intensidad de entrada (máxima)	1,5 A
Frecuencia de entrada	50 Hz–60 Hz
Potencia de salida	65 ó 90 W
Intensidad de salida	
65 W	3,34 A (continua)
90 W	4,62 A (continua)
Voltaje nominal de salida	19,5 +/-1 VCC
Dimensiones	
65 W	
Altura	16 mm (0,62 pulgadas)
Anchura	66 mm (2,59 pulgadas)
Longitud	127 mm (4,99 pulgadas)
90 W	
Altura	16 mm (0,62 pulgadas)
Anchura	70 mm (2,75 pulgadas)
Longitud	147 mm (5,78 pulgadas)
Intervalo de temperatura	
En funcionamiento	De 0 °C a 35 °C (de 32 °F a 95 °F)
En almacenamiento	De -40 °C a 65 °C (de -40 °F a 149 °F)

Especificaciones físicas		
Altura		
E5410		33,2 mm (1,31 pulgadas)
E5510		33,8 mm (1,33 pulgadas)
Anchura		
E5410		338 mm (13,31 pulgadas)
E5510		371 mm (14,61 pulgadas)
Profundidad		
E5410		244 mm (9,61 pulgadas)
E5510		250 mm (9,84 pulgadas)
Peso		
E5410		2,39 Kg (5,27 lb)
E5510		2,59 Kg (5,70 lb)
Especificaciones ambientales		
Intervalo de temperatura		
En funcionamiento		De 0 °C a 35 °C (de 32 °F a 95 °F)
En almacenamiento		De -40 °C a 65 °C (de -40 °F a 149 °F)
Humedad relativa (máxima)		
En funcionamiento		Del 10% al 90% (sin condensación)
En almacenamiento		Del 5% al 95% (sin condensación)
Altitud (máxima):		
En funcionamiento		De -15,2 m a 3.048 m (de -50 pies a 10.000 pies)
En almacenamiento		De -15,2 m a 10.668 m (de -50 pies a 35.000 pies)

Localización de información y recursos adicionales

Consulte los documentos de normativas y seguridad que se enviaron con el ordenador y visite la página web sobre el cumplimiento de normativas en www.dell.com/regulatory_compliance para obtener más información acerca de:

- Prácticas recomendadas de seguridad
- Garantía
- Términos y condiciones
- Certificación reglamentaria
- Ergonomía
- Contrato de licencia de usuario final

La información contenida en este documento puede modificarse sin aviso previo.

© 2010 Dell Inc. Todos los derechos reservados. Impreso en China. Impreso en papel reciclado.

Queda estrictamente prohibida la reproducción de estos materiales en cualquier forma sin la autorización por escrito de Dell Inc.

Marcas comerciales utilizadas en este texto: *Dell*, el logotipo de *DELL* y *Latitude* son marcas comerciales de Dell Inc.; *Intel* es una marca comercial registrada y *Celeron* y *Core* son marcas comerciales de Intel Corporation en los Estados Unidos y en otros países.

Este documento puede incluir otras marcas y nombres comerciales para referirse a las entidades que son propietarias de los mismos o a sus productos. Dell Inc. renuncia a cualquier interés sobre la propiedad de marcas y nombres comerciales que no sean los suyos.